



¡HABLÁ CON NOSTROS!

+54 358 4661056

administracion@steeltiger.com

www.steeltiger.com



¡VISITANOS!

Dirección: (Planta Industrial) Patricias

Mendocinas 1070 Ruta 8 Km. 604

Localidad/Pais: X5800CDL Río cuarto,

Córdoba - Argentina.



ATENCIÓN AL PÚBLICO

Horarios de atención: 8:00 a 17:30 hs

(Lunes a Viernes).



Las marcas y modelos utilizados son a modo ilustrativo en este documento: las mismas son propiedad de sus respectivos titulares legítimos.

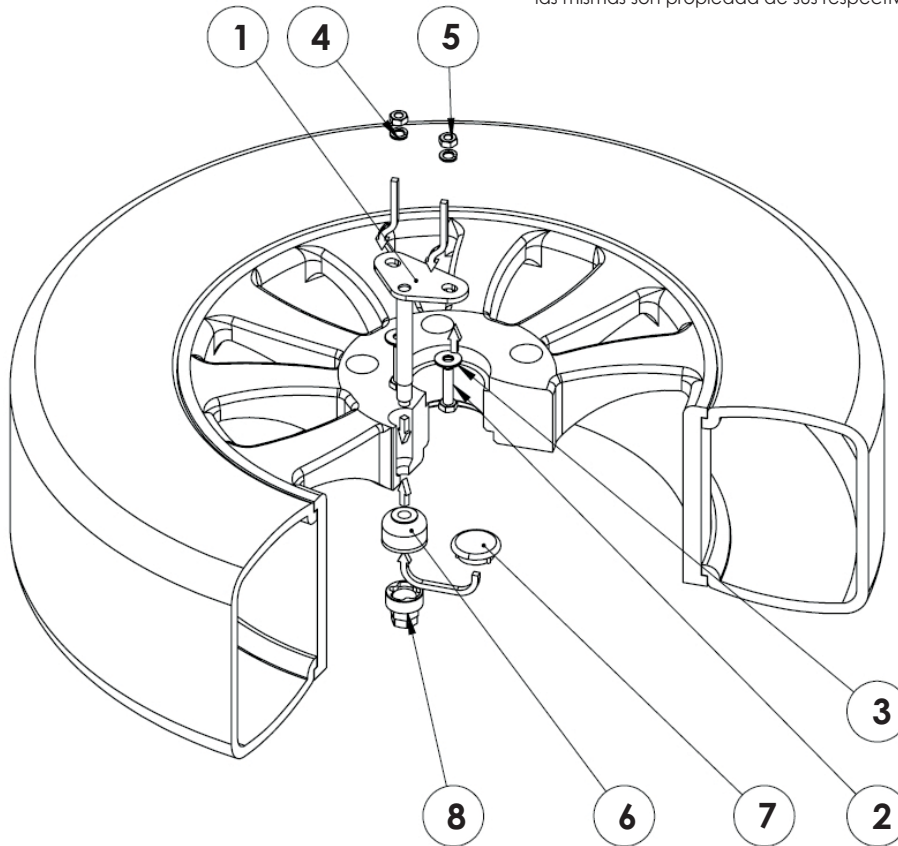

INSTRUCCIONES DE MONTAJE

- 1.- Bajar la rueda, colocar soporte (**pieza 1**), con tornillo M8 con su respectiva tuerca y sus respectivas arandelas (**pieza 2,3,4 y 5**)
- 2.- Colocar la rueda y embocar el soporte en uno de sus orificios.
- 3.- Colocar tuerca especial (**pieza 6**) y ajustar con llave especial (**pieza 8**), acoplada a la herramienta original de la camioneta, luego colocar el tapon (**pieza 7**).
- 4.- Ajustar todo con torque según tabla "valores de apriete de tornillos".

Kit de bulones y accesorios

Código	Componente	Cantidad
1	Soporte	1
2	Tornillo M8XP1.25X25	2
3	Arandela plana M8	2
4	Arandela grower	2
5	Tuerca M8xP1.25	2
6	Tuerca especial	1
7	Tapon especial	1
8	Llave especial	1

Valores de apriete de tornillos

Unidades	M4	M6	M8	M10	M12	M14
Kg.m	0,3	1	2,5	5,1	8,7	14
Coeficiente de fricción: $\mu=0,14$						